

# New Orleans - Stadtleuchten



## New Orleans - urbane Leuchte für Parks, Plätze und die Stadt - made in EU

Modernes, futuristisches Design - unsere New Orleans Leuchte passt in die moderne Stadt, ob zur Beleuchtung in Parks oder Gärten, Innenhöfen, auf Plätzen oder an der Straße. Mit der ausschließlich nach unten leuchtenden Abstrahlcharakteristik gibt sie kein Streulicht nach oben ab und blendet daher nicht in Fenster. Sie ist hell, wartungsarm und einfach zu installieren. Die Leuchte wird als **Mastaufsatz** mit 60er oder 76mm Zopfmass installiert.

Die New Orleans ist mit bis zu 130 lm/W von 1300 - 5.200lm (10 - 40W) lieferbar. Wir empfehlen eine Installation auf Masten bis 6m Höhe. **Dimmung, drahtlose Steuerung und Regelsysteme** sind optional verfügbar.

Die Lebensdauer beträgt **>65.000 h (L80B10)**. Wir bieten die Leuchte in 3000K oder 4000K an.

Selbstverständlich verfügt die Leuchte über ein **ENEC** Zertifikat.

Die Herstellergarantie beträgt 10 Jahre auf mechanische Teile und 5 Jahre auf die elektrischen Teile.

### Anwendungen

- Stadtleuchte
- Parks und Gärten
- Plätze
- Parkplätze
- Straßen und Privatwege
- Innenhöfe

### Vorteile

- Glatte, unempfindliche Oberfläche, Ral 9011
- 76 oder 60mm Zopfmass für **Mastaufsatz**
- Kein Streulicht nach oben; keine Blendung in Fenster etc.
- Hochwertige LED Chips
- Lichtstark und effektiv bis 130 lm/W
- In 5 Stufen dimmbar
- 10kV Überspannungsschutz
- Einfache Installation
- 5 Jahre Herstellergarantie
- >65.000h Lebensdauer L80B10



# New Orleans - Stadtleuchten

## Produktdaten

Artikelnummer	Leistung (W)	Lichtstärke (lm)	Leuchten pro Sicherung
STAU010xxnn01*	10	1300	< 50
STAU025xxnn01*	25	3250	< 21
STAU040xxnn01*	40	5200	< 20

\* xx = Zopfmaß; 60 oder 76

nn = Farbtemperatur; 27 = 2700K, 30 = 3000K, 40 = 4000K

## Gemeinsame Eigenschaften

Farbtemperatur	3000K / 4000K
Abstrahlwinkel	140° nach unten
CRI	>80
Leistungsfaktor	0,97
Wechselspannung	230V, 50/60Hz
Netzteil	Flimmerfrei
Dimmbar	Ja, optional
Zündzeit, Anlaufzeit	< 1 Sekunde
Schutzgrad	IP66
Schutzklasse	1
Stoßfestigkeit	IK 09
Schaltzyklen	100.000
Lebensdauer	65.000h L80B10
Herstellergarantie	5 Jahre
Material Diffusor	Gehärtetes Glas
Material Gehäuse	Aluminium (Druckguss)
Rahmenfarbe	RAL 9011
Gewicht	9 kg
Maße (L*H)	633x305 mm
Verpackungseinheit	1
Betriebstemperatur	(-40) - (+55)°C
EEK	A+
Zertifikate	CE, RohS, ENEC

## Abmessungen

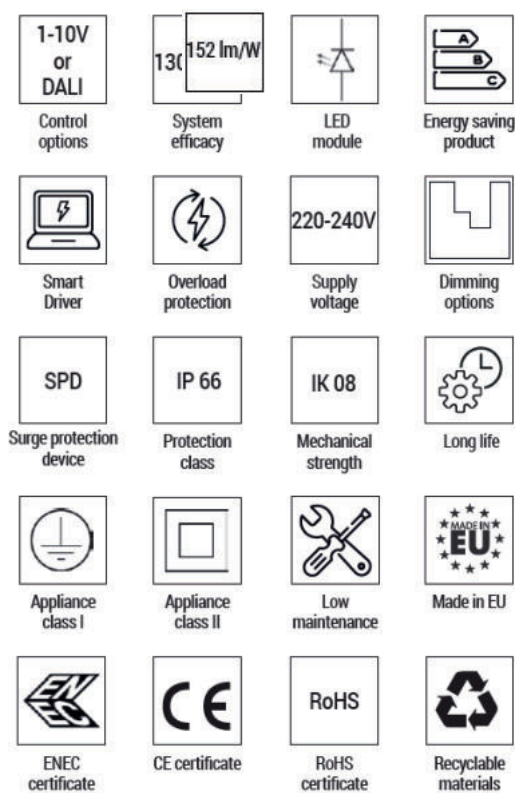

## Verfügbare Optiken

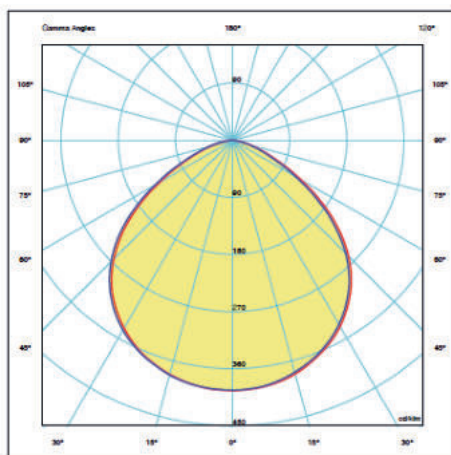

Suitable for parks and pedestrian paths.

# New Orleans - Stadtleuchten

## Abmessungen

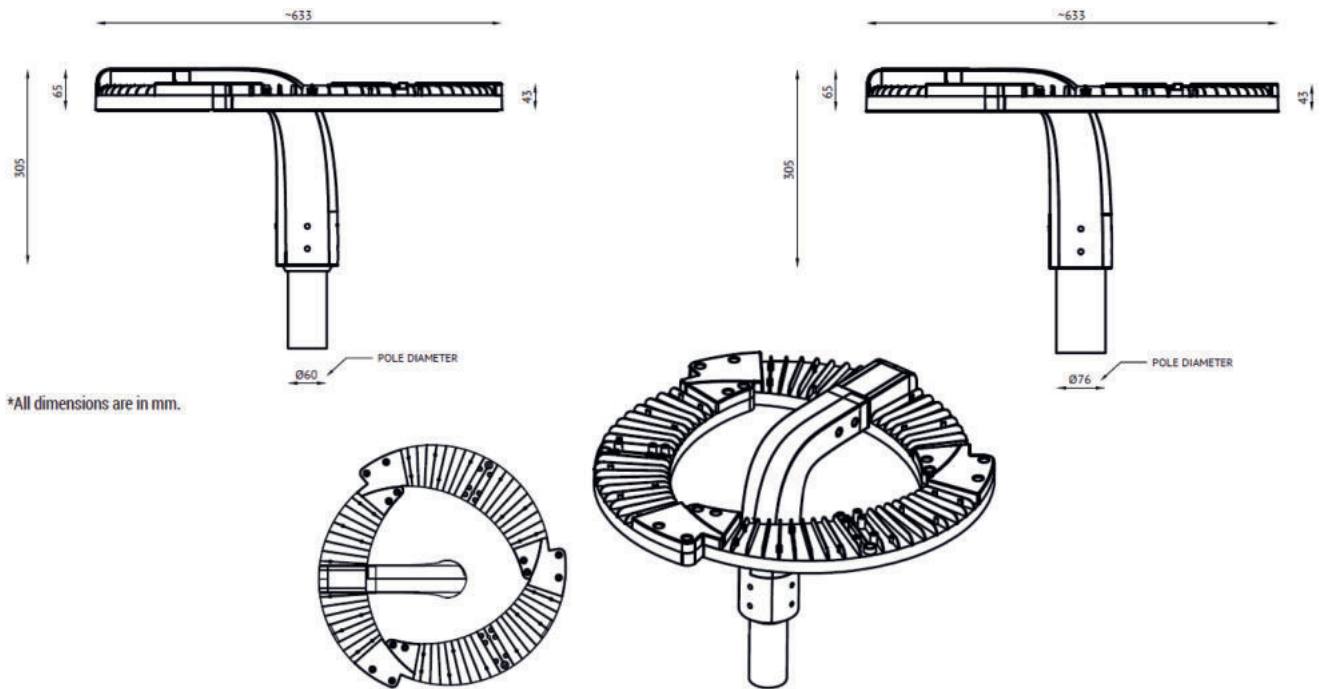

## Optionales Zubehör

- Verschiedene Adapter zur Montage
- Überspannungsschutzmodule
- Nema Socket
- RF und PLC drahtlose Kommunikation
- Lichtsensoren
- Bewegungsmelder
- Integrierte Kamera



## Optionen

## Ihr Händler: