

Liverpool Hallenstrahler



Liverpool - moderne Hallenstrahler made in EU

Liverpool Hallenstrahler - **bis 16m Höhe geeignet**. Auch **zur Ausleuchtung von Sportstätten** kann Liverpool genutzt werden. Den Strahler gibt es in 4 Leistungsvarianten von 16.000lm bis 42100lm (120 - 290W) und 3 Optiken von tief- bis breitstrahlend..

Unser Liverpool Strahler wird **in Europa** in modernster Fertigung **hergestellt**. Das Gehäuse besteht aus extrudiertem, anodisiertem Aluminium. Dank **IP65 Schutzgrad** kann unser Liverpool Strahler auch in vielen Produktionshallen eingesetzt werden. Die LED Lebensdauer beträgt **60.000 Stunden (L80/B10)** Dadurch senken Sie zusätzlich die Wartungskosten.

Wir liefern die Liverpool Strahler standardmäßig **mit DALI-Netzteil** aus. Optional bieten wir Bewegungsmelder oder Notlichtfunktion zum Liverpool an.

Anwendungen

- Sporthallen
- Industriehallen
- Lagerhäuser
- Werkshallen

Vorteile

- Langlebige LED Chips
- Lichtstark und effektiv
- Power Faktor >0,97
- DALI dimmbar (Option)
- Hohe Farbtreue - CRI 80
- Bewegungsmelder/Notlichtfunktion (opt.)
- 5 Jahre Garantie, 10 Jahre Mechanik
- 60.000h Lebensdauer (L80/B10)
- Stoßfestigkeit IK08
- Hergestellt in der EU



Liverpool Hallenstrahler

Produktdaten

Artikelnummer	Leistung (W)	Lichtstärke (lm)	Farbtemperatur (K)	Abstrahlwinkel
HAS1200xxnn65	120	16000	nn=40/57 00	xx = 55/75/85°
HAS1500xxnn65	150	21400	nn=40/57 00	xx = 55/75/85°
HAS2200xxnn65	210	31400	nn=40/57 00	xx = 55/75/85°
HAS2900xxnn65	290	42100	nn=40/57 00	xx = 55/75/85°

Gemeinsame Eigenschaften

Farbtemperatur	4000K / 5700K (optional)
Abstrahlwinkel	60°, 90° oder 120°
CRI	85
Leistungsfaktor	0,97
Wechselspannung	230V +/-10%
Netzteil	Flimmerfrei
Dimmbar	DALI (Option)
Zündzeit, Anlaufzeit	< 1 Sekunde
Schutzgrad	IP65
Schutzklasse	1
Stoßfestigkeit	IK 08
Schaltzyklen	50.000
Lebensdauer	60.000h (L80/B10)
Herstellergarantie	5 Jahre / 10 Jahre
Material Diffusor	PMMA
Material Gehäuse	Anodisiertes Aluminium
Rahmenfarbe	Matt Silber
Gewicht	4,5 / 5 / 7 / 9 kg
Maße (L*H)	405*123*/360/460/590/800mm
Verpackungseinheit	1
Betriebstemperatur	(-5) - (+45)°C
EEK	A++
Zertifikate	CE, RohS

Abmessungen

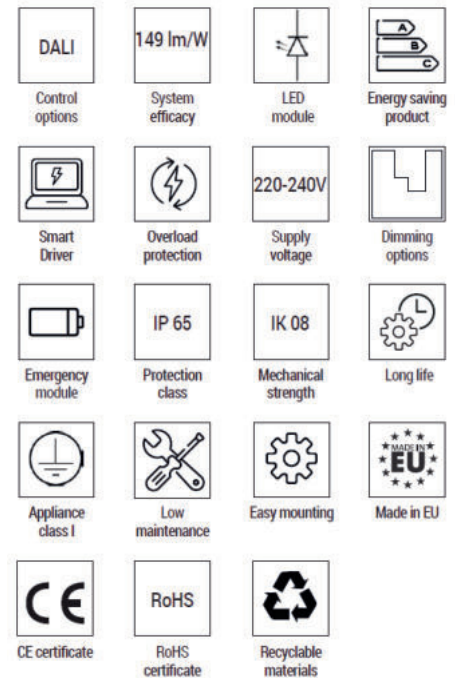

Verfügbare Optiken

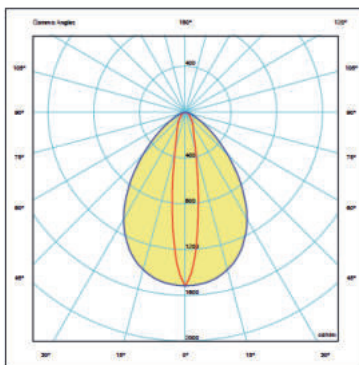

000: Suitable for warehouses.

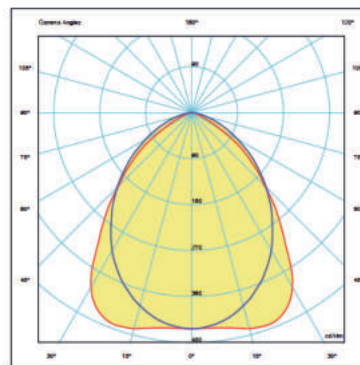

010: Suitable for production facilities.

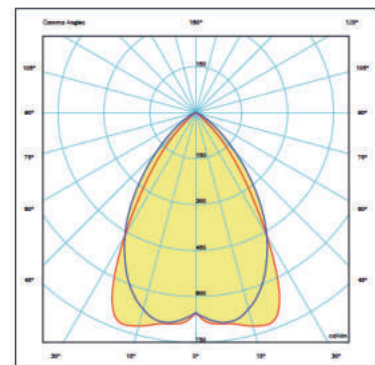

111: Suitable for high installation in production facilities.

Liverpool Hallenstrahler

Abmessungen

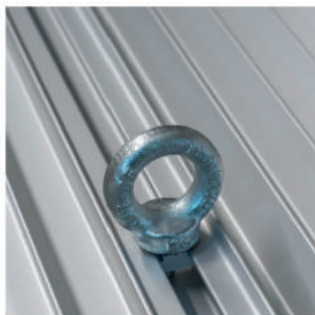
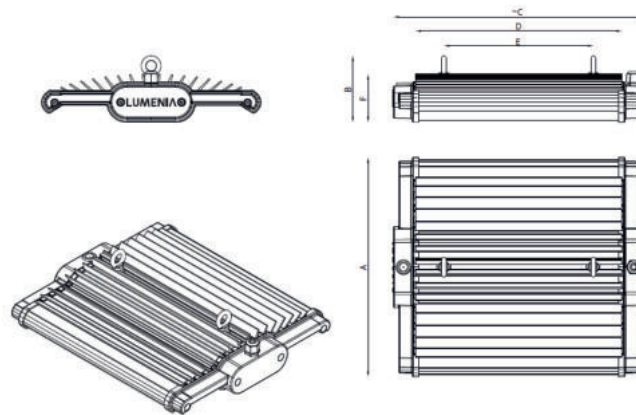

Steel chain mounting

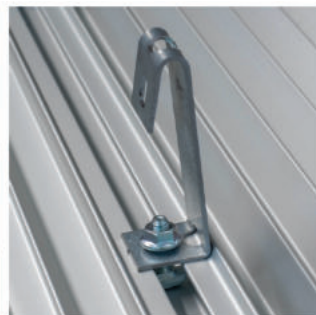

Steel wire mounting

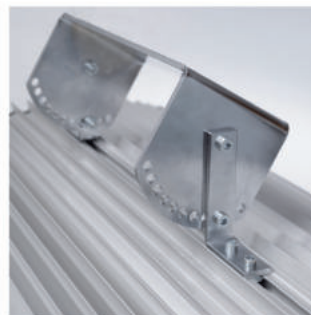

Fix ceiling mounting

Optionales Zubehör

Verschiedene Adapter zur Montage
Überspannungsschutzmodule
Notlichtfunktion
Bewegungsmelder

Ihr Händler:

Straledo GmbH
Raiffeisenstr. 6-8, 63225 Langen
Tel.: +49 (0) 6103 44094-80
Fax: +49 (0) 6103 44094-99
Email: info@straledo.de
Website: www.straledo.de



Irrtümer, Druckfehler und
technische Änderungen vorbehalten
© Straledo GmbH 2020
Stand 08/2020